



Genuine Accessories
Installation Instructions

Part Number
0000-8G-D13

Front Mask

Applicable Models:
2016 > Mazda MX-5 with Aero Kit

Package Contents



Index Screw
(Qty. 6)



U-Nut
(Qty. 6)



Washer
(Qty. 6)

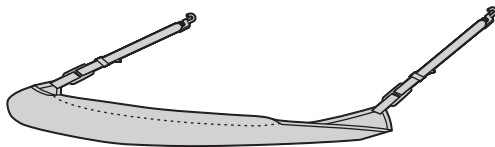

Hood Cover (Qty. 1)

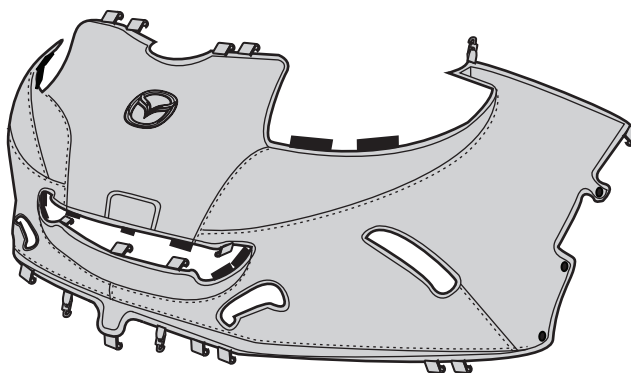

Front End Cover (Qty. 1)

Tools Required

Stubby Flat Head
Screwdriver

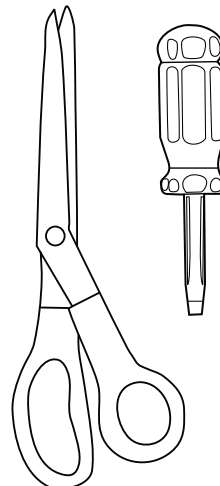

Scissors

0 Before Installation

- A. Area to be covered by mask must be clean. It is recommended that you wash and wax vehicle prior to installation.
- B. Both vehicle and mask must be completely dry prior to installation. If moisture under mask is allowed to dry on vehicle, paint may cloud.
- C. Any repainted surfaces in contact with mask must be allowed to cure completely. Consult paint manufacturer or repair facility if you are not sure.
- D. Dealers should provide all customers with a copy of these installation instructions for future reference.

1 Install Hood Cover

- A. With hood open, stretch hood cover (A) onto hood, pulling each side one or two inches at a time, until corners fit snugly. Install hooks on ends of straps (B) in corresponding holes on underside of hood. Pull evenly on ends of adjustable straps until tight. Secure loose ends in elastic loops.

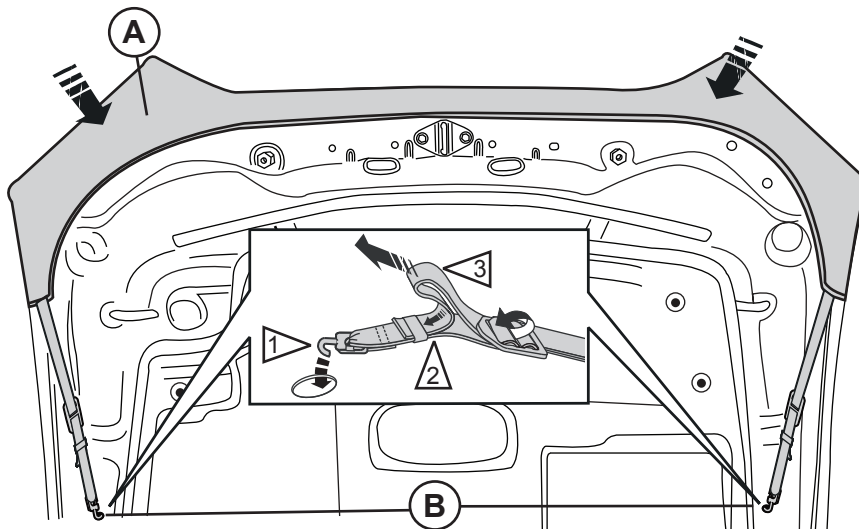

2 Remove wheel well fasteners

- A. Using a stubby flat head screwdriver, remove the three plastic fasteners illustrated below along the front edge of both front wheel wells.

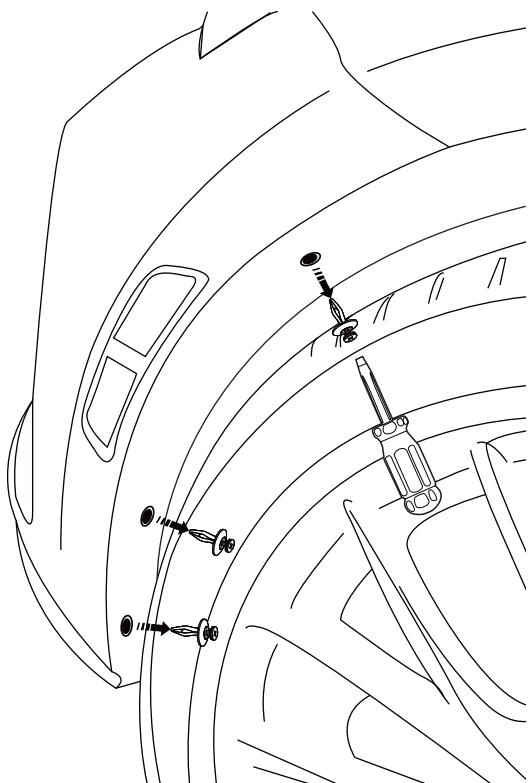

3 Install wheel well hardware

- A. In both front wheel wells, lift wheel well liner to reveal holes.
- B. Insert U-nuts (D) over the holes in metal edge that correspond to the front mask. Make sure that the holes are aligned properly.
- C. Release liner to its original position. Using a stubby phillips screwdriver, install the index screws (E) and washers (C) into holes with newly installed U-nuts (D).

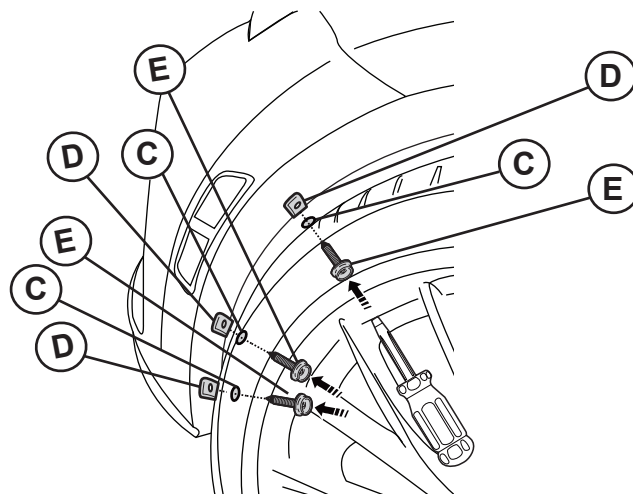

4 Cut out license plate flap on front end cover

- A. If state or provincial law requires use of front license plate, remove piece (F) from the front mask bumper section (G) that covers the front license plate.

Face the inside of the mask (G) toward you.

Carefully cut the red overcast stitching with a small pair of scissors. Remove the stitching and the license plate cover (F). Caution: Cut out section before installing mask, making sure to not cut elastic tabs or hooks.

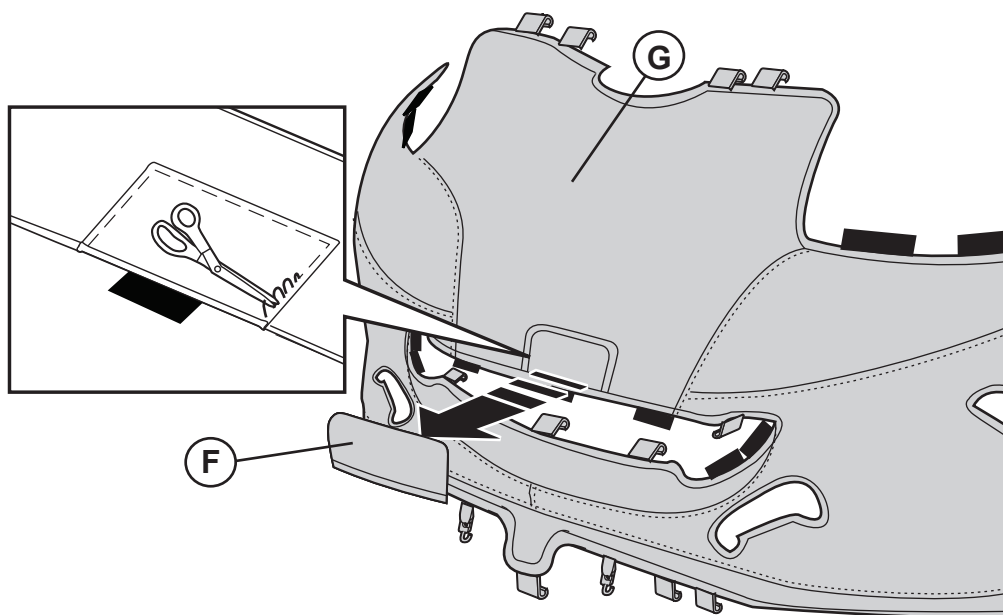

5 Install upper hooks and pockets

- A. With hood open, lay front end cover over front of vehicle. On driver's side of vehicle, attach hook (H) to hole in hood opening then slip pocket (I) over corner along edge of hood opening. Repeat on passenger side.

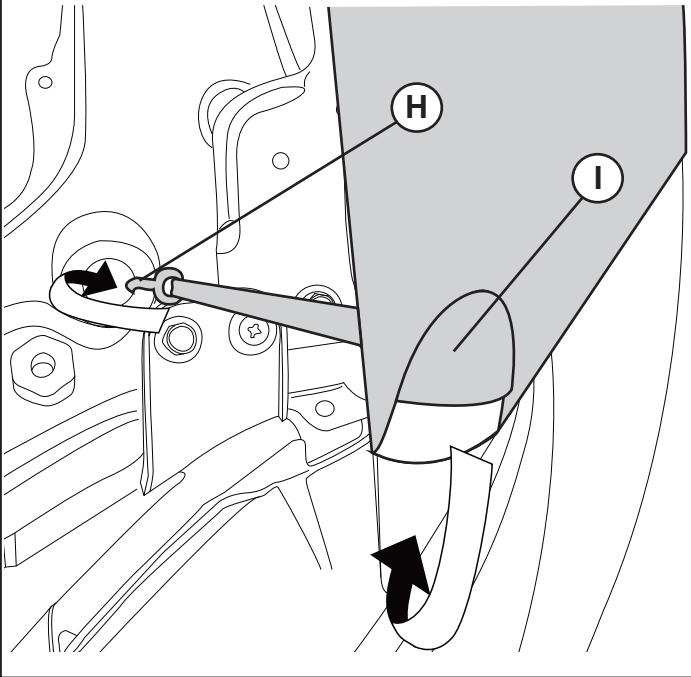

6 Install wheel well attachments

- A. Press 3 snaps (J) onto index screws (E) in both front wheel wells. Assistance may be required to evenly pull mask to snaps. Attach clip (K) onto edge of wheel well.

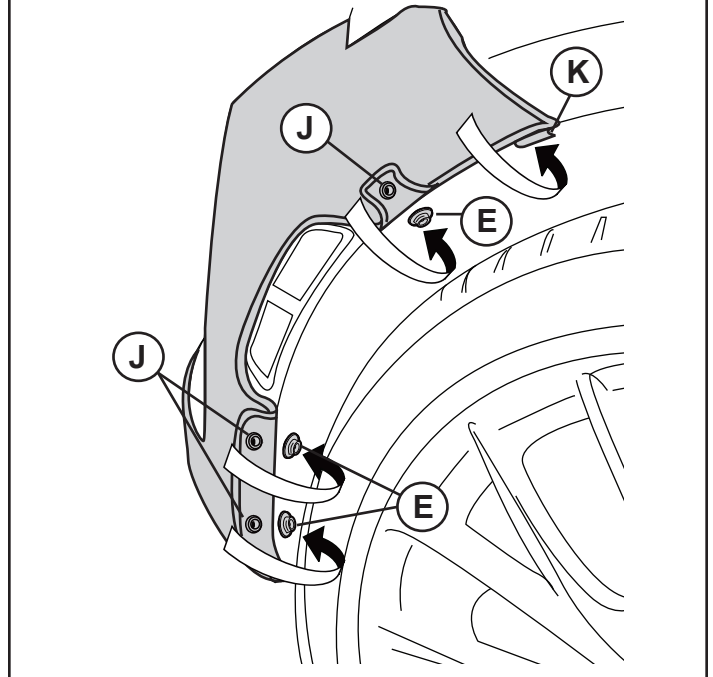

7 Install light pads

- A. On driver's side, insert pads (L) in slots around headlights. Insert pads (M) in slots around fog light openings. Repeat on passenger's side.

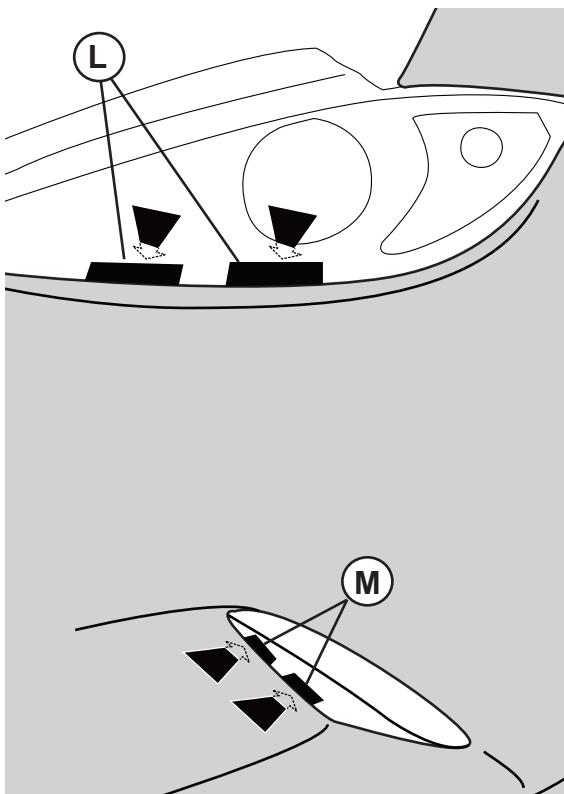

8 Install upper area attachments

- A. Attach clips (N) to edge of metal surrounding hood latch.

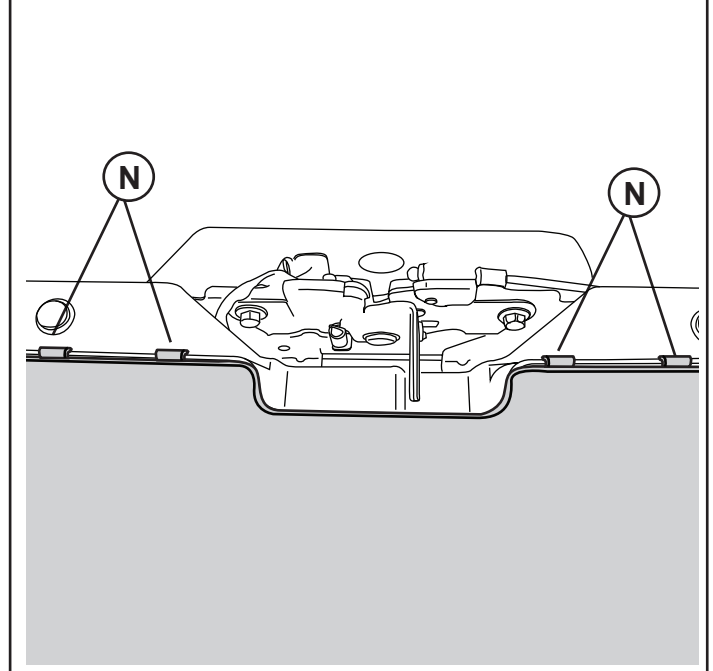

9 Install grill clips and pads

A. Attach 5 clips (O) to the edge of the grille. Install 7 pads (P) in slots around edge of the grille.

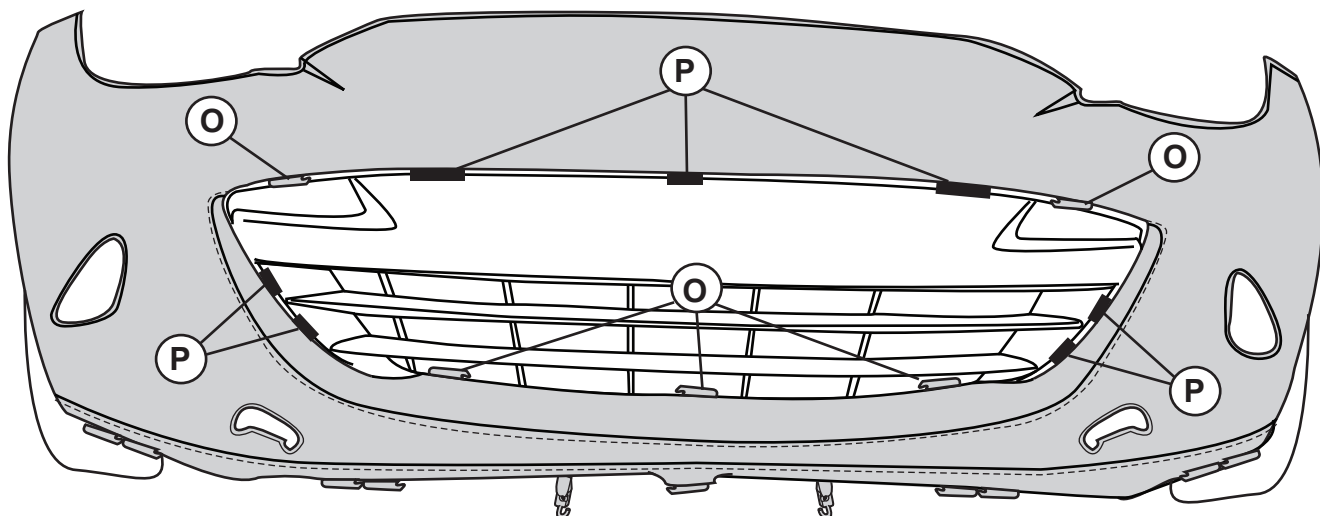

10 Install lower bumper clips and pads

A. Attach 9 clips (Q) and 2 hooks (R) to lower edge of bumper.

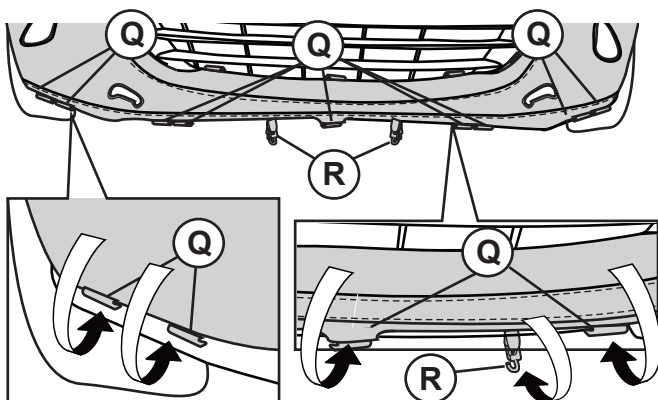

11 Install lower fascia clips and hooks

Attach 1 clip (S) and 1 hook (T) to lower edge of fascia near the bumper on each side.

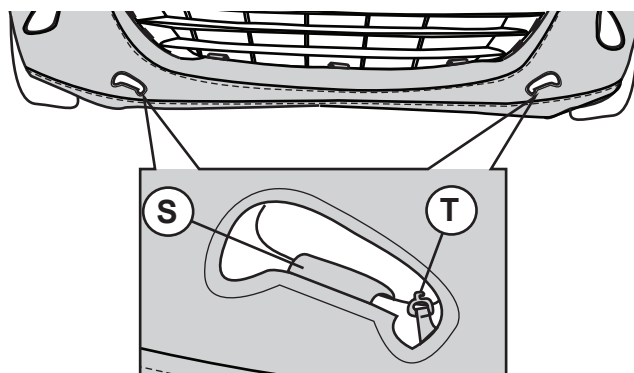

12 Post Installation Inspection

A. Close hood and check alignment between hood cover (A) and front end cover (G) along seams (between fenders and hood). If adjustment is necessary, adjust the hood cover by adjusting the hood cover straps. Refer to step 1.

B. If mask should flap due to high speed or wind conditions, adjust or remove mask completely.

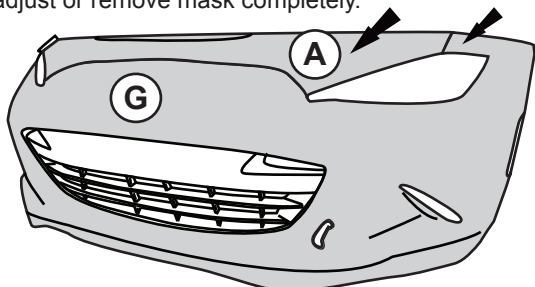

13 Care and Cleaning

- A. Always remove mask before washing vehicle.
- B. Hand clean mask using mild soap, rinse thoroughly with clean water and line dry completely. Do not machine dry!
- C. Use Mazda Vinyl/Leather Protectant (or equivalent) to preserve color and finish.
- D. If mask is left on vehicle in rain, dirt can potentially be washed under the mask and could scratch the vehicle. It is recommended that the mask be removed and cleaned along with vehicle as instructed if left on during rain, sleet, or snow.
- E. **WARNING:** Running up on curb will damage this product. Manufacturer will not be responsible for damage to product due to accident or misuse.



Accessoires d'Origine Instructions d'installation

Référence
0000-8G-D13

Masque avant

Modèles concernés:
2016 > Mazda MX-5 avec trousse de l'air

Contenu de la boîte

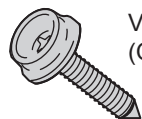

Vis de Indice
(Qty. 6)



U-Nut
(Qty. 6)



Washer
(Qty. 6)

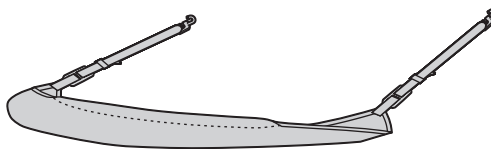

Couvrir pour capot (Qty. 1)

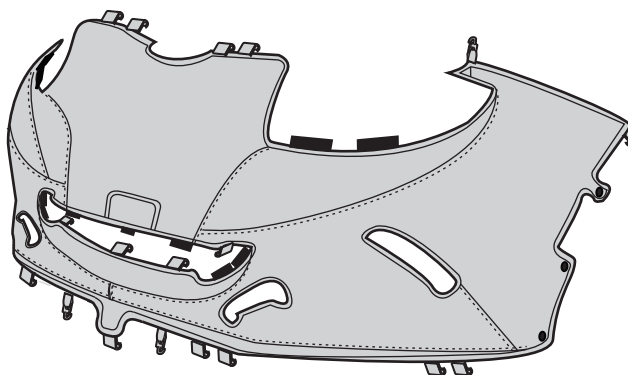

Couvrir pour l'avant (Qty. 1)

Outils Nécessaires

Trapu Tournevis
à Tête Plate

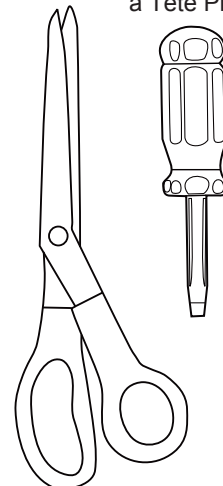

Tijeras

0 Avant l'installation

- A. Zone couverte par le masque doit être propre. Il est recommandé que vous vous lavez et le véhicule de cire avant l'installation.
- B. Les deux véhicules et le masque doivent être complètement sec avant l'installation. Si l'humidité sous masque est autorisé à sécher sur le véhicule, la peinture peut obscurcir.
- C. Toute surface repeinte en contact avec masque doivent être autorisés à guérir complètement. Consulter le fabricant de peinture ou de l'installation de réparation si vous n'êtes pas sûr.
- D. Les courtiers devraient fournir tous les clients avec une copie de ces instructions d'installation pour référence future.

1 Installez du Capot

- A. Avec capot ouvert, couverture étirable (A) sur le capot, tirant de chaque côté un ou deux pouces à la fois, jusqu'à ce que les coins sont bien ajustés. Installez des crochets sur les extrémités de sangles (B) dans les trous sur le dessous de la hotte correspondant. Tirez uniformément sur les extrémités de bretelles réglables jusqu'à serré. Fixez les extrémités libres dans les boucles élastiques.

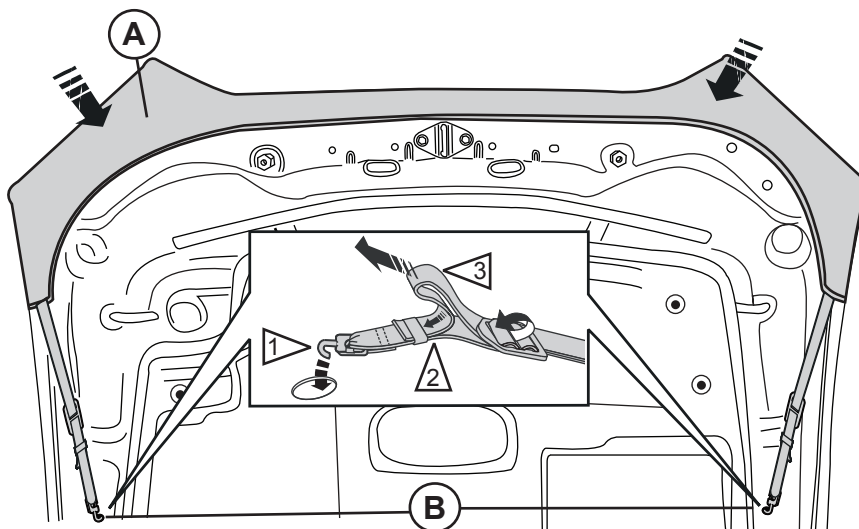

2 Retirer les fixations de roue ainsi.

- A. Avec un tournevis tête plate, retirez les trois attaches en plastique illustrés ci-dessous le long du bord avant des deux puits de la roue.

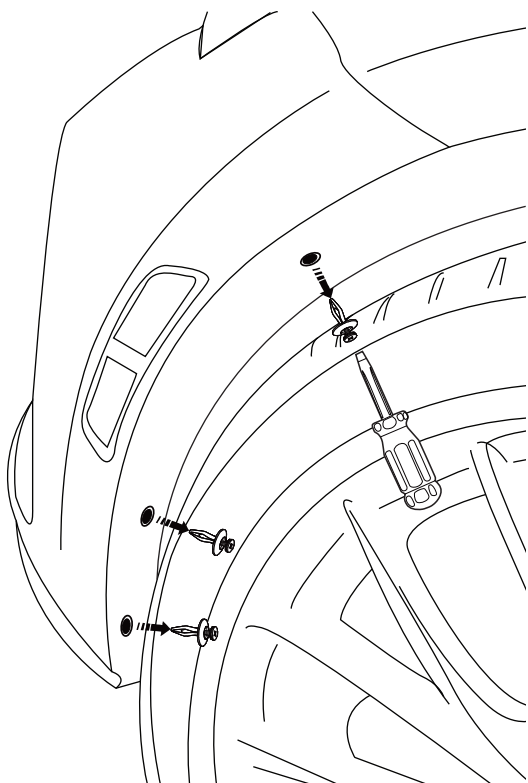

3 Installer le matériel de puits de roue

- A. Dans les deux puits de la roue, soulever la roue et revêtement de révéler trous.
- B. Insérez U-nuts (D) sur les trous de bord de métal correspondant au masque d'entrée. Assurez-vous que les trous sont alignés correctement.
- C. Doublez le dégagement à sa position d'origine. L'utilisation d'un tournevis cruciforme, installez les vis de l'indice (E) et les washers (C) dans les U-nuts nouvellement installés (D).

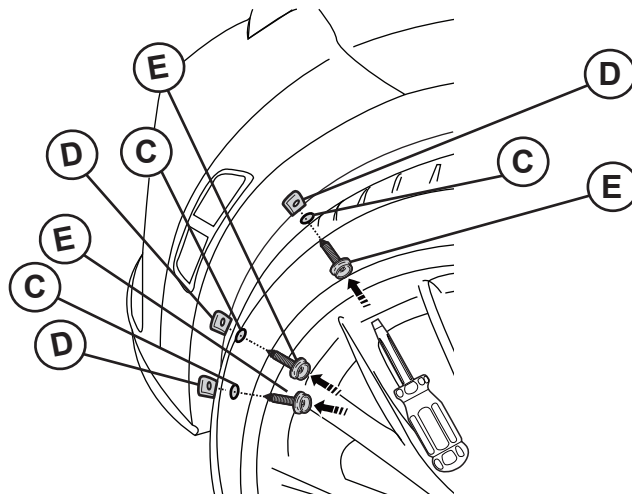

4 Découpez le rabat de la plaque d'immatriculation sur le couvercle frontal.

- A. Si l'état ou de la loi provinciale exige l'utilisation de la plaque d'immatriculation avant, retirez la partie (F) de la section masque de pare-chocs avant (G) qui couvre la plaque d'immatriculation avant.

Face à l'intérieur du masque (G) vers vous.

Découpez soigneusement la couture couverte avec une petite paire de ciseaux. Retirez le point et le couvercle de plaque d'immatriculation (F).

Attention: Découpez la section avant d'installer masque, veillant à ne pas couper les onglets ou des crochets.

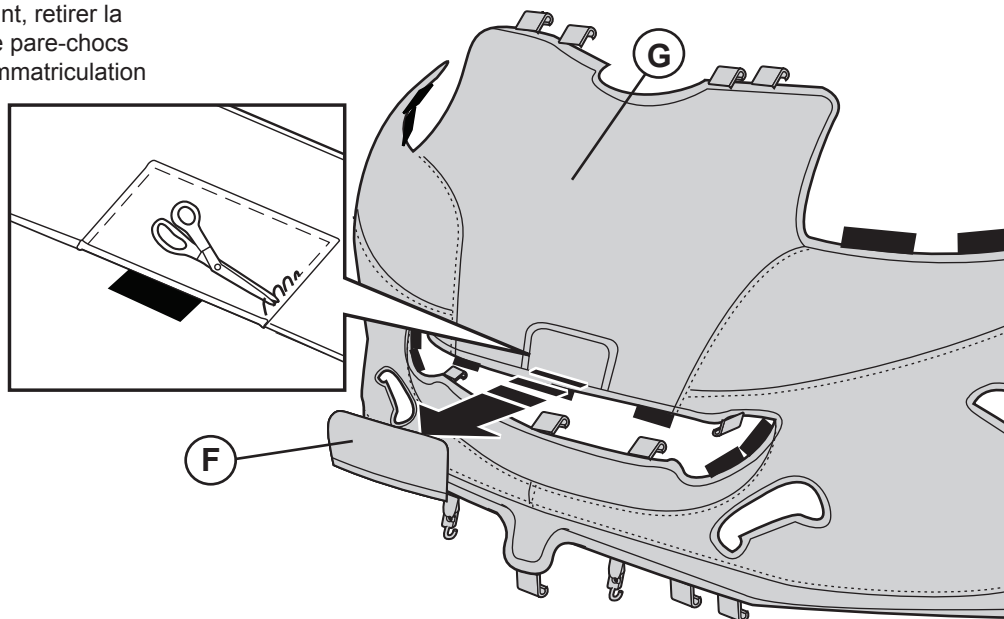

5 Installez crochets supérieurs et poches

A. Avec capot ouvert, jeter couvercle d'extrémité avant sur l'avant du véhicule. Sur le côté conducteur du véhicule, fixez crochet (H) dans le trou à l'ouverture de le capot, puis faites glisser la poche (I) dans l'angle supérieur le long du bord de l'ouverture de le capot. Répétez du côté passager.

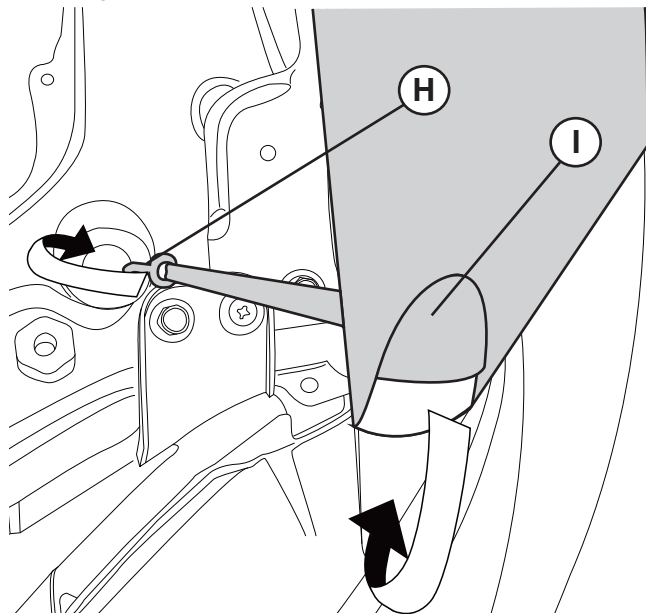

6 Installez des pièces jointes à puits de la roue

A. Appuyez sur 3 snaps (J) sur les vis d'index (E) dans les deux puits de la roue avant. L'aide peut être nécessaire pour tirer uniformément masque à boutons-pression. Fixez le collier (K) sur bord de roue.

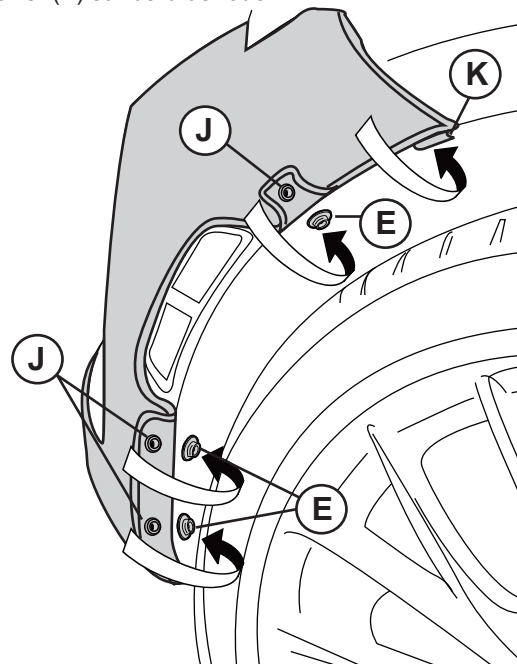

7 Installation de plaquettes de lumière

A. Sur le côté conducteur, insérer pads (L) dans les fentes autour des phares. Insérez plots (M) dans les emplacements autour des ouvertures de lumière de brouillard. Répétez sur le côté passager.

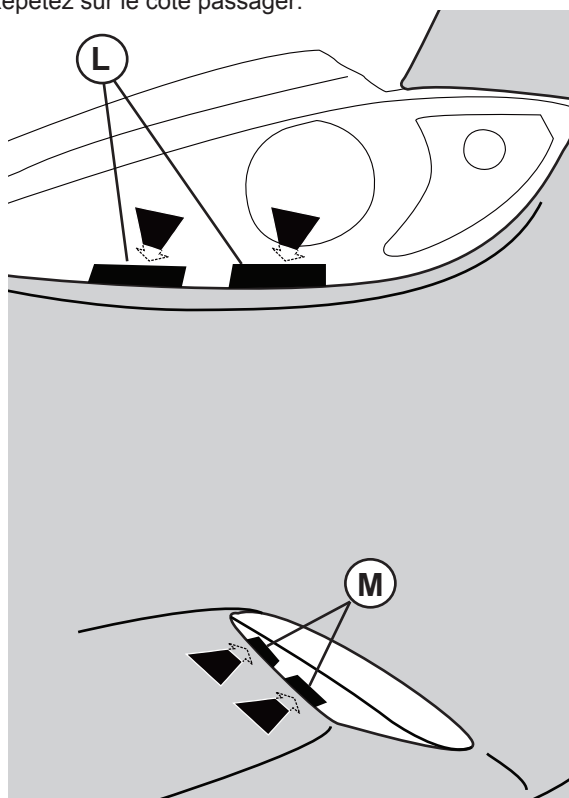

8 Installez des pièces jointes de la zone supérieure

A. Joindre clips (N) à bord de métal entourant loquet du capot.

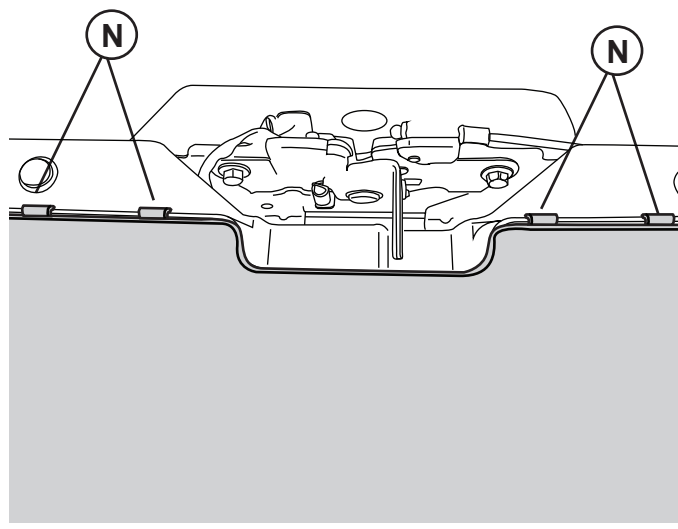

9 Installez des crochets et des patins à griller.

A. Attacher 5 crochets (O) sur le bord de la grille. Installation 7 plots (P) dans les fentes sur le pourtour de la grille.

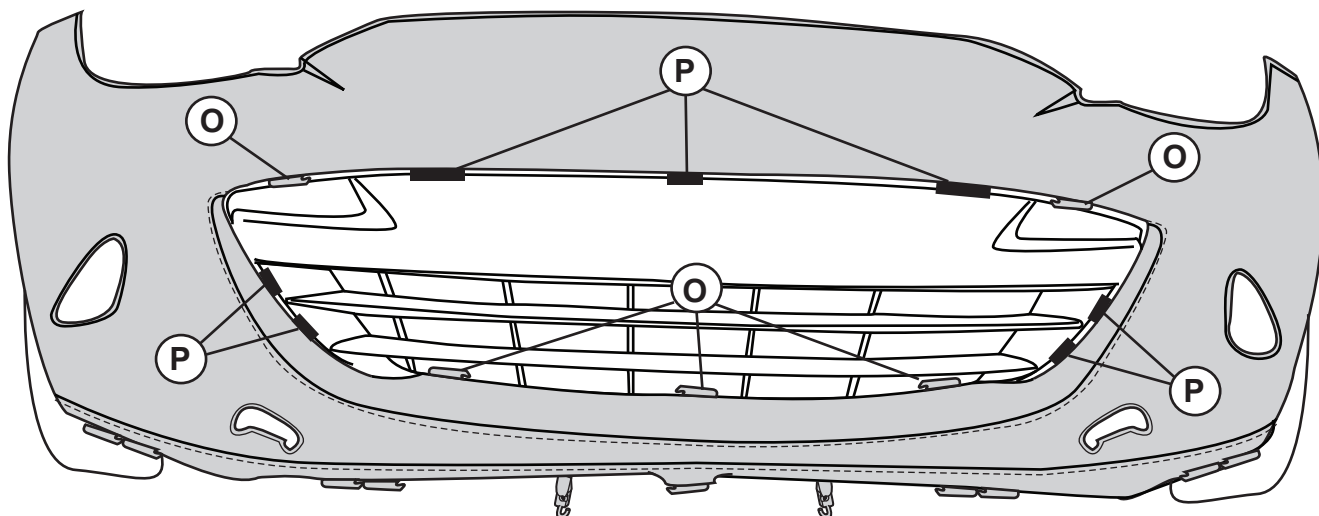

10 Installez des crochets et des clips pour planche de bord inférieur.

A. Fixez 9 clips (Q) et 2 crochets (R) au bord inférieur du pare-chocs.

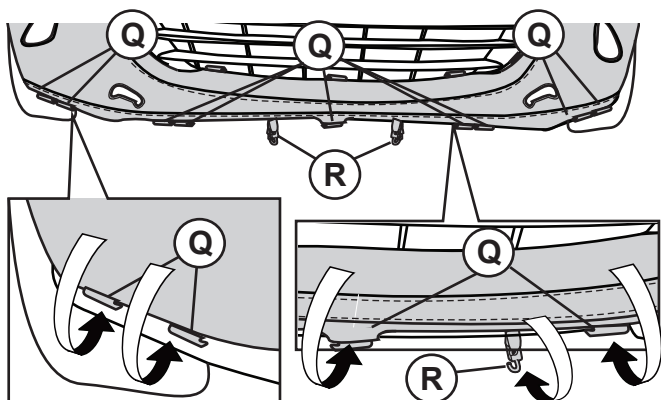

11 Installez les clips et les crochets à la planche de bord inférieur.

A. Fixez 1 agrafe (S) et 1 crochet (T) au bord inférieur de la planche de bord à proximité du pare-chocs de chaque côté.

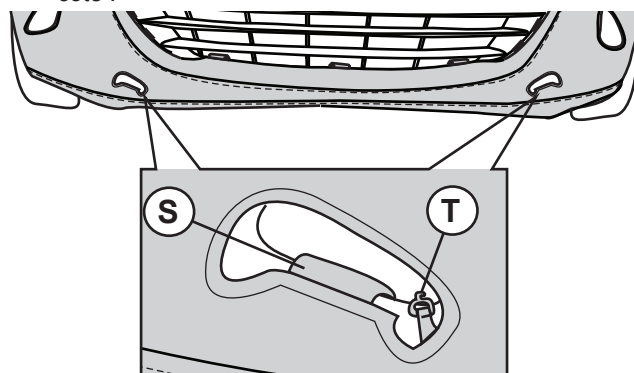

12 Inspection post-installation

- A. Fermer le capot et vérifier l'alignement entre le couvercle de capot (A) et le couvercle d'extrémité avant (G) le long des coutures (entre les ailes et le capot). Si un réglage est nécessaire, ajuster le couvercle de protection en ajustant les sangles de couverture de la hotte. Reportez-vous à l'étape 1.
- B. Si le protecteur vibre en raison des conditions de haute vitesse ou, régler ou retirer le masque complètement

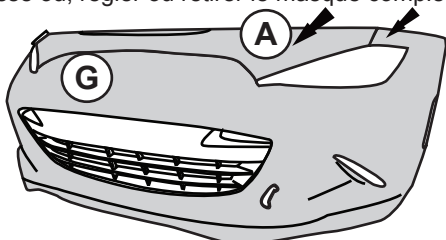

13 Entretien et nettoyage

- A. Toujours retirer masque avant véhicule de lavage.
- B. Main propre masque en utilisant un savon doux, rincer abondamment avec de l'eau propre et sécher complètement à ligne. Ne pas sécher à la machine!
- C. Utilisez Mazda protecteur de vinyle / cuir (ou équivalent) pour préserver la couleur et la finition.
- D. Si le masque est laissé sur le véhicule en cas de pluie, la saleté peut potentiellement être lavée sous le masque et pourrait rayer le véhicule. Il est recommandé que le masque est enlevé et nettoyé avec un véhicule comme indiqué si on les laisse pendant la pluie, le grésil ou de neige.
- E. ALERTE: Courir sur trottoir endommagera ce produit. Fabricant ne sera pas responsable des dommages au produit d'un accident ou d'une mauvaise utilisation.

Accesorios Originales Instrucciones De Instalación

Número de Pieza
0000-8G-D13

Antifaz

Modelos Aplicables:
2016 > Mazda MX-5 con equipo de Aire

Contenido del Paquete

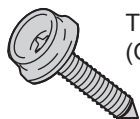

Tornillo de Índice
(Qty. 6)



U-Nut
(Qty. 6)



Washer
(Qty. 6)

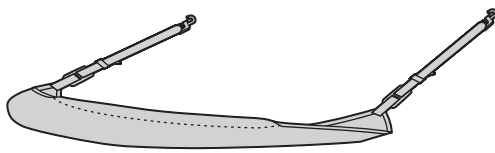

Cubierta de Capilla (Qty. 1)

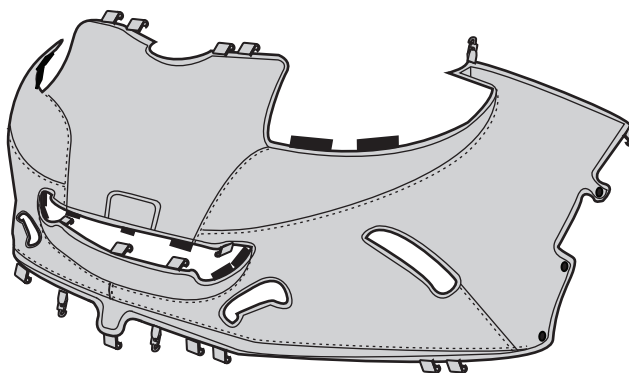

Cubierta Frontal (Qty. 1)

Herramientas Necesarias

Rechoncho
Destornillador
de Cabeza Plana

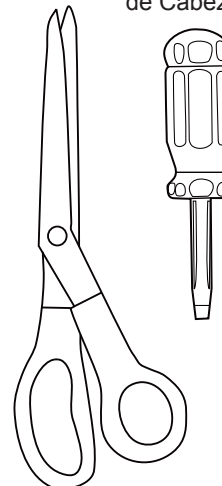

Tijeras

0 Antes de la instalación

- El área a ser cubierta por la máscara debe estar limpia. Se recomienda que se lave y el vehículo de cera antes de la instalación.
- Tanto el vehículo y la máscara deben estar completamente seco antes de la instalación. Si se permite que la humedad bajo la máscara se seque en el vehículo, la pintura puede empañarse.
- Cualquier superficies repintadas en contacto con la máscara se debe permitir que curar completamente. Consulte al fabricante de la pintura o el centro de reparación si no está seguro.
- Distribuidores deben proporcionar a todos los clientes con una copia de estas instrucciones de instalación para referencia futura.

1 Instale la Cubierta de Capilla

- A. Con capota abierta, cubierta enfundado (A) sobre la campana, tirando cada lado una o dos pulgadas a la vez, hasta esquinas ajustan perfectamente. Instale los ganchos en los extremos de las correas (B) en los orificios en el lado inferior de la campana correspondiente. Tire uniformemente en los extremos de las correas ajustables hasta que quede apretado. Asegure cabos sueltos en bucles elásticos.

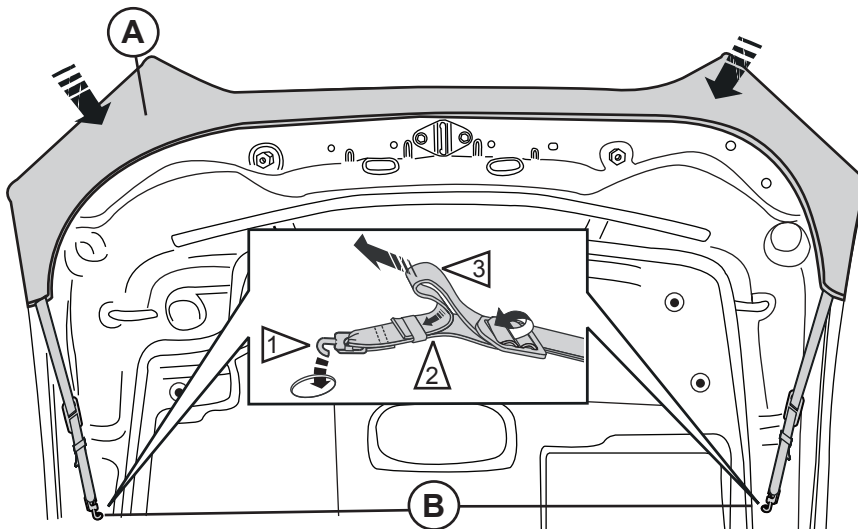

2 Retire los sujetadores así ruedas.

- A. Con un destornillador cabeza plana, quite los tres sujetadores de plástico se ilustran a continuación a lo largo del borde frontal de ambos pasos de rueda.

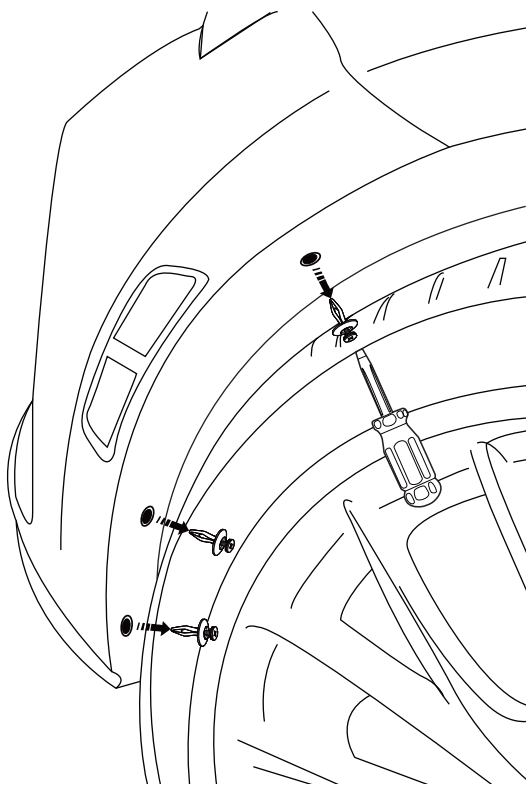

3 Instale el hardware de rueda

- A. En ambos pozos de rueda, levante revestimiento de rueda para revelar agujeros.
- B. Inserte U-nuts (D) a través de los agujeros en el borde de metal que corresponden a la máscara frontal. Asegúrese de que los agujeros estén alineados correctamente.
- C. Release Liner a su posición original. Con un destornillador Phillips, instale los tornillos de índice (E) y los washers (C) en los U-nuts recién instalados (D).

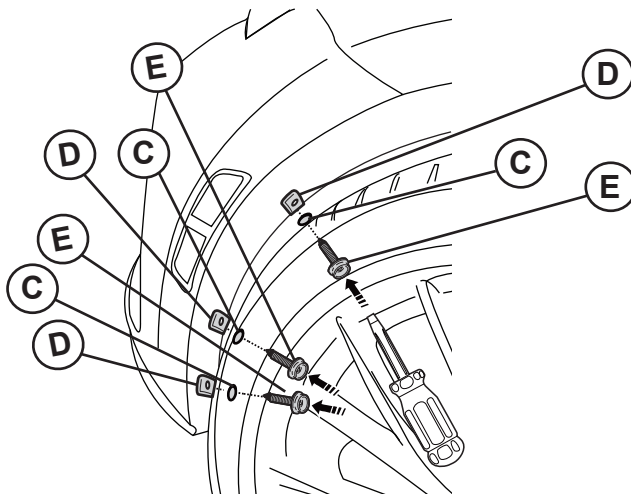

4 Cortar la matrícula solapa en la cubierta frontal.

- A. Si la ley estatal o provincial requiere uso de placa de matrícula delantera, retire la pieza (F) del parachoques máscara sección frontal (G) que cubre la placa de matrícula delantera.

Enfrentar el interior de la máscara (G) hacia usted.

Corte cuidadosamente la costura nublado con un pequeño par de tijeras. Quite la costura y la cubierta de la placa (F).

Precaución: Corte la sección antes de instalar la máscara, asegurándose de no cortar lengüetas o ganchos.

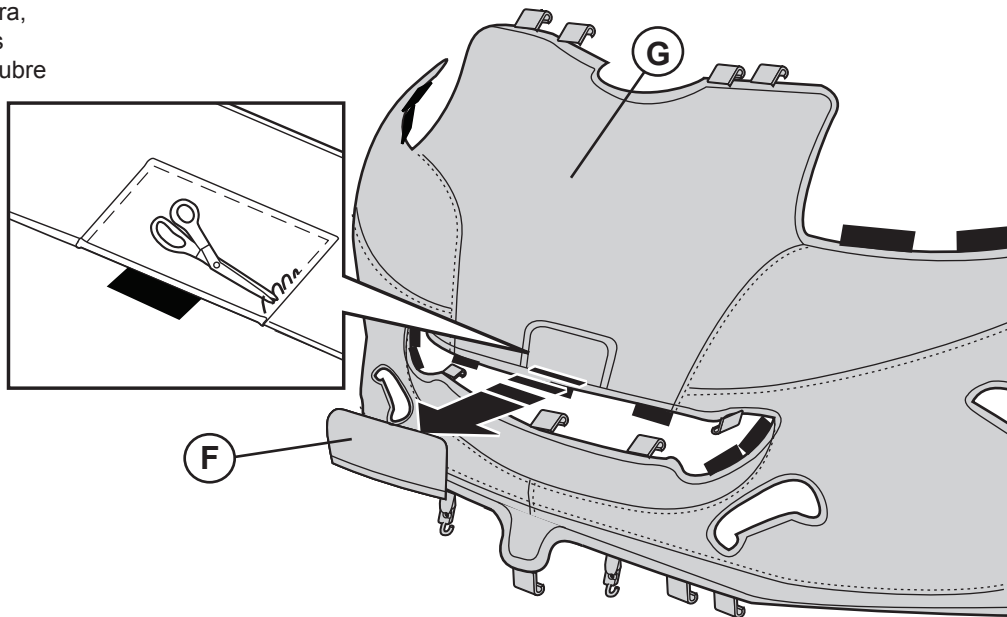

5 Instalar ganchos superiores y bolsillos

A. Con capó abierto, coloque la cubierta frontal sobre la parte delantera del vehículo. Por el lado del conductor del vehículo, conecte el gancho (H) al agujero en apertura del capó, luego deslizar el bolsillo (I) sobre la esquina lo largo del borde de la abertura del capó. Repita en el lado del pasajero.

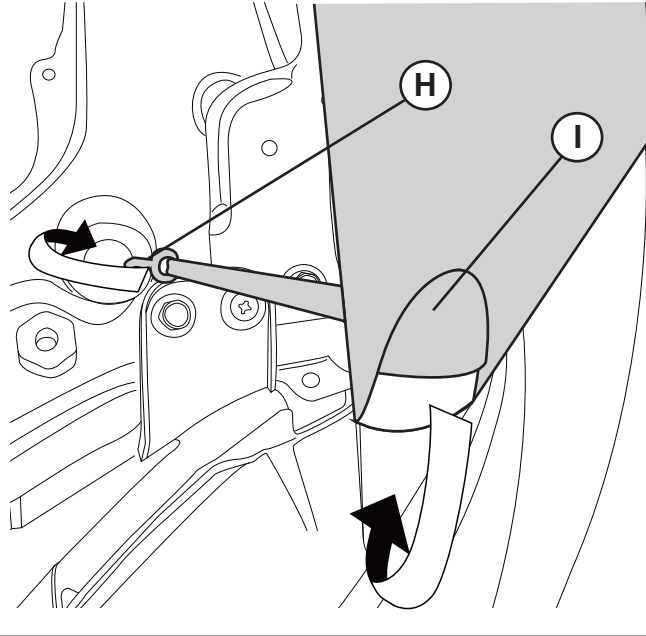

6 Instale los archivos adjuntos al pozo de la rueda

A. Presione 3 broches de presión (J) en los tornillos de índice (E) en los dos huecos de las ruedas delanteras. Puede requerir asistencia para tirar uniformemente máscara de encaje. Conecte el clip (K) en el borde de la rueda.

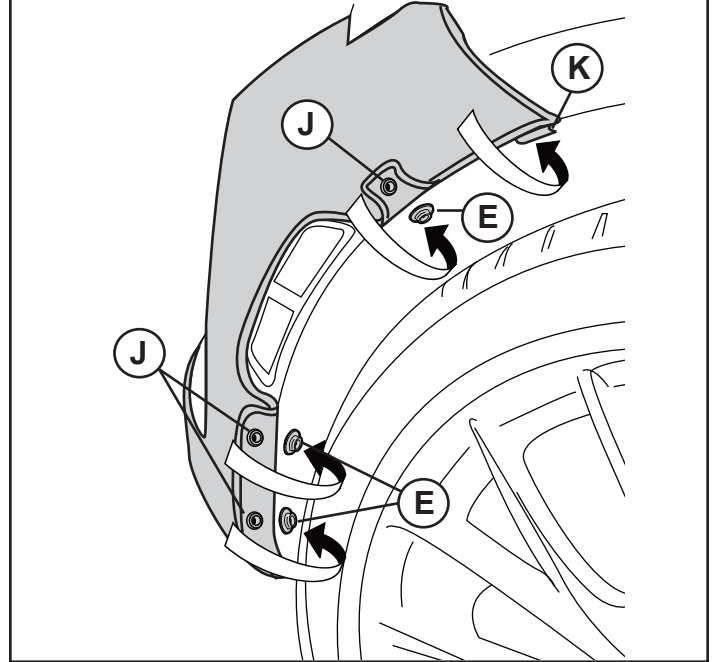

7 Instale las almohadillas de luz

A. Por el lado del conductor, inserte almohadillas (L) en las ranuras alrededor de los faros. Inserte almohadillas (M) en las ranuras alrededor de las aberturas de luz niebla. Repita en el lado del pasajero.

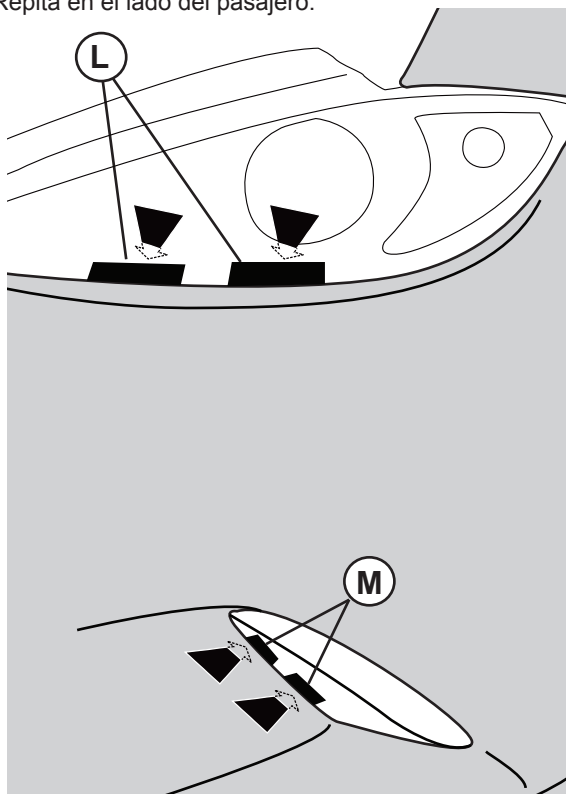

8 Instale los accesorios de la zona superior

A. Adjuntar clips (N) al borde de metal que rodea pestillo de la cubierta.

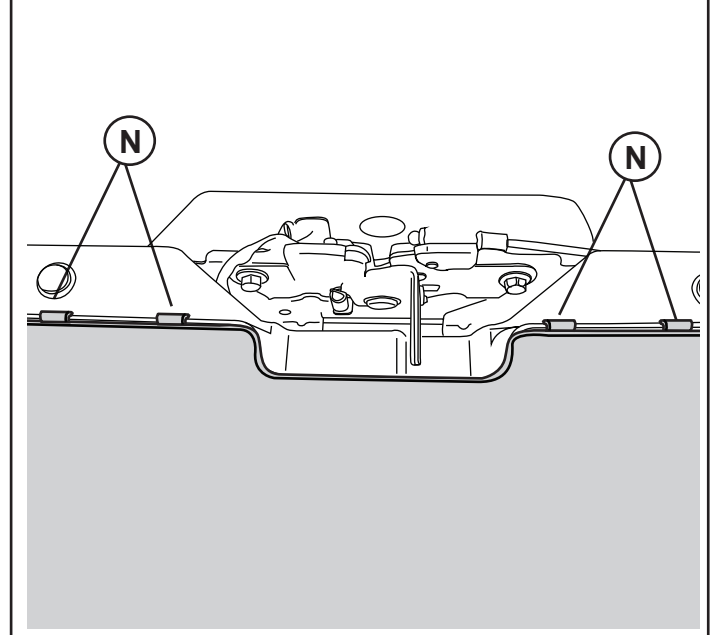

9 Instalar ganchos y almohadillas a la parrilla.

A. Adjuntar 5 ganchos (O) hasta el borde de la parrilla. Instale 7 almohadillas (P) en las ranuras alrededor del borde de la parrilla.

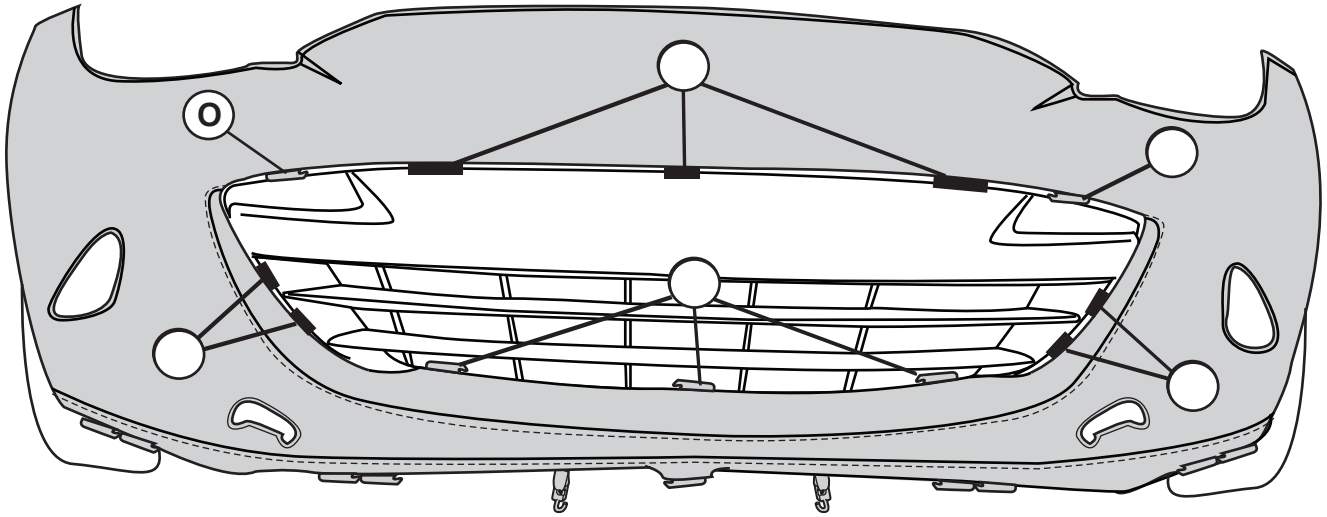

10 Instalar ganchos y clips para bajar el salpicadero.

A. Adjuntar 9 clips (Q) y 2 ganchos (R) hasta el borde inferior del parachoques.

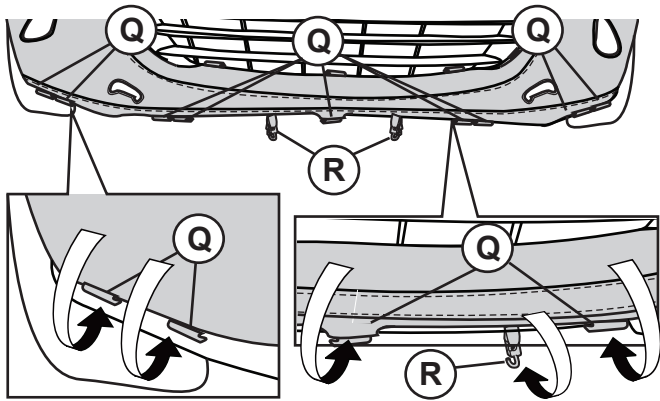

11 Instalar los clips y ganchos en el salpicadero inferior.

A. Coloque el clip 1 (S) y 1 gancho (T) hasta el borde inferior del salpicadero cerca de la defensa en cada lado.

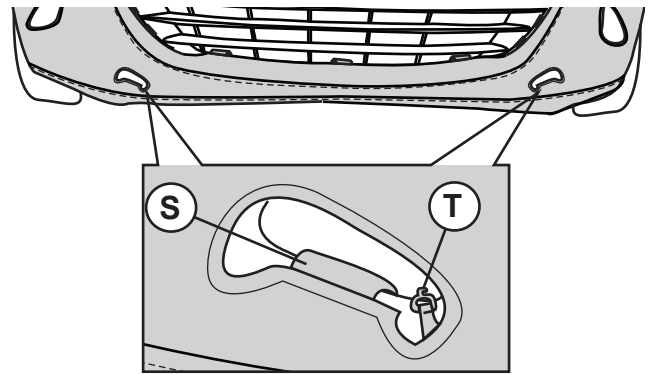

12 Inspección después de la instalación

A. Cierre el capó y comprobar la alineación entre la cubierta campana (A) y la cubierta frontal (G) a lo largo de las costuras (entre el guardabarros y el capó). Si el ajuste es necesario, ajuste la tapa de la campana mediante el ajuste de las correas de cubierta capucha. Consulte el paso 1.

B. Si máscara debe batir debido a condiciones de alta velocidad o de viento, ajustar o eliminar por completo la máscara

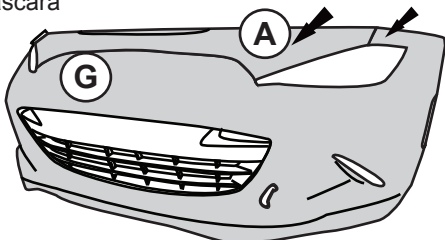

13 Cuidado y limpieza

A. Siempre quite la máscara antes vehículo lavado.

B. A mano limpia máscara usando un jabón suave, enjuague bien con agua limpia y secar completamente la línea. No seque la máquina!

C. Utilice Mazda Protector de Vinilo / Cuero (o equivalente) para conservar el color y acabado.

D. Si la máscara se deja en el vehículo bajo la lluvia, suciedad potencialmente se puede lavar bajo la máscara y podría rayar el vehículo. Se recomienda que la máscara de ser retirado y limpiado junto con vehículo tal como se indica a la izquierda en si durante la lluvia, aguanieve o nieve.

E. CUIDADO: Correr sobre acera dañará este producto. El fabricante no será responsable de los daños en el producto de un accidente o mal uso.